

ARTA S.R.L.

Superbonus **110%**





**110 motivi
in più per ripartire
con ARTA S.R.L.**

Foglio Informativo

SFOGLIA

ARTA S.R.L. per il Superbonus 110

ARTA S.R.L. scende in campo per contribuire alla ripresa del Paese e **facilitare l'accesso** dei propri clienti alle agevolazioni fiscali del **Superbonus 110%** attraverso un'offerta integrata di:

-  Coperture assicurative per la protezione del patrimonio immobiliare delle famiglie e per la tutela dell'attività lavorativa di professionisti e imprese
-  **Soluzioni di cessione del credito d'imposta**
-  **Portale web** di supporto per la **gestione delle pratiche** del Superbonus come il **caricamento dei documenti** e le **scadenze da rispettare**

Il Superbonus è l'agevolazione prevista dal Decreto Rilancio che eleva al 110% la detrazione fiscale per specifici interventi di efficientamento energetico e riduzione del rischio sismico.



“Mai come in questo periodo ci siamo accorti di fare il tifo per la stessa squadra.”

Per saperne di più, puoi consultare il Decreto Rilancio ([D.L. 34/2020](#)), il sito dell'[Agenzia delle Entrate](#), le [FAQ](#) o il [vademecum dell'Agenzia delle Entrate](#).



PER SAPERNE DI PIÙ
SUL SUPERBONUS

Superbonus
in pillole

Offerta Assicurativa
ARTA S.R.L.

L'OFFERTA DI ARTA S.R.L.
PER IL SUPERBONUS

Cessione
del credito

Portale Web
di supporto

Contatta
la tua Agenzia

Gli interventi che consentono di accedere ai vantaggi fiscali del Superbonus 110%



Interventi trainanti

L'immobile oggetto di ristrutturazione deve necessariamente prevedere almeno uno dei seguenti **interventi** definiti **Trainanti**:



Ecobonus:

- Interventi di **isolamento termico** (es. cappotto) delle superfici opache verticali, orizzontali (coperture, pavimenti) e inclinate, con un'incidenza superiore al 25% della superficie disperdente lorda dell'edificio
 - **Sostituzione degli impianti di climatizzazione invernale esistenti** di edifici unifamiliari, unità immobiliari «autonome» site in edifici plurifamiliari dotate di almeno un accesso indipendente o sulle parti comuni di un condominio.
- ! *Gli interventi Ecobonus devono garantire il miglioramento di almeno 2 classi energetiche (attraverso APE) o, se l'edificio è già nella penultima classe, il conseguimento della classe energetica più alta.*



Sismabonus:

- Interventi per l'adozione di misure per la riduzione del rischio sismico dell'edificio.



Interventi trainanti

È possibile beneficiare delle agevolazioni anche per i seguenti interventi definiti **Trainati**, purché eseguiti in aggiunta ad almeno uno degli interventi **Trainanti**:

Efficientamento energetico come la sostituzione di infissi

Installazione di impianti solari fotovoltaici

Infrastrutture per la ricarica di veicoli elettrici

Interventi di eliminazione delle barriere architettoniche (16-bis, lettera e) del TUIR)

Per saperne di più, puoi consultare il Decreto Rilancio ([D.L. 34/2020](#)), il sito dell'[Agenzia delle Entrate](#), le [FAQ](#) o il [vademecum dell'Agenzia delle Entrate](#).



Le tipologie di immobili su cui posso effettuare gli interventi inclusi nel Superbonus 110%



Tipologie di fabbricato

- 1 Parti comuni di un **condominio**
- 2 **Unità immobiliari singole**
- 3 **Unità immobiliari funzionalmente indipendenti** site all'interno di edifici plurifamiliari che dispongano di uno o più accessi autonomi dall'esterno
- 4 **Edificio composto da 2 a 4 unità immobiliari** distintamente accatastate **posseduto da un unico proprietario** o in comproprietà da più persone fisiche
- 5 **Appartamento all'interno di un condominio:**
! chi vive in un condominio potrà realizzare nel proprio appartamento tutti gli interventi previsti dall'Ecobonus e gli interventi aggiuntivi (rifacimento infissi, installazione di impianti solari fotovoltaici, infrastrutture per la ricarica di veicoli elettrici), usufruendo delle agevolazioni del Superbonus, solo se effettuati contestualmente ad interventi Trainanti che interessano le parti comuni del condominio e che nel complesso comportino un miglioramento di almeno due classi energetiche



Tipologie di abitazione

- 1 **Prima casa**
- 2 **Seconde case**
- 3 **Casa di proprietà**
- 4 **In affitto**
anche il locatario, con un contratto regolarmente registrato, può beneficiare della detrazione al 110%, previa approvazione del proprietario
- 5 **In comodato d'uso**
anche il comodatario, con un contratto regolarmente registrato, può beneficiare della detrazione al 110%, previa approvazione del proprietario

Per saperne di più, puoi consultare il Decreto Rilancio ([D.L. 34/2020](#)), il sito dell'[Agenzia delle Entrate](#), le [FAQ](#) o il [vademecum dell'Agenzia delle Entrate](#).



Superbonus in pillole

Offerta Assicurativa ARTA S.R.L.

Cessione del credito

Portale Web di supporto

Contatta
la tua Agenzia

L'OFFERTA DI ARTA S.R.L. PER IL SUPERBONUS

I limiti di spesa massimi detraibili

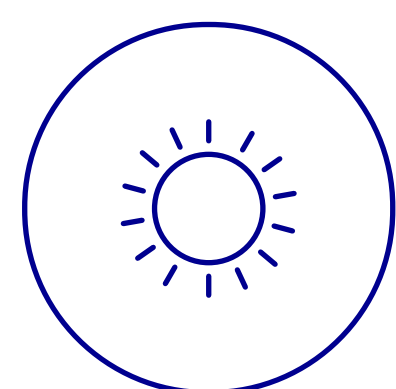

Interventi di isolamento termico

Il Superbonus è calcolato su un ammontare complessivo delle spese pari a:

- **€ 50.000**, per gli edifici unifamiliari o per le unità immobiliari funzionalmente indipendenti site all'interno di edifici plurifamiliari
- **€ 40.000**, moltiplicato per il numero delle unità immobiliari che compongono l'edificio, se lo stesso è composto da 2 a 8 unità immobiliari
- **€ 30.000**, moltiplicato per il numero delle unità immobiliari che compongono l'edificio, se lo stesso è composto da più di 8 unità

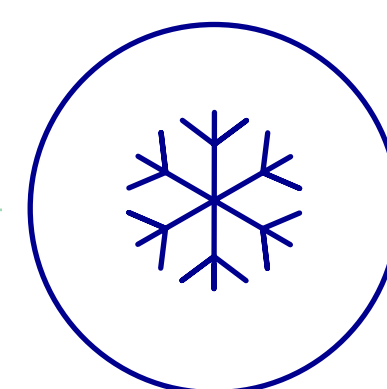

Sostituzione di impianti di climatizzazione

Per la sostituzione degli impianti esistenti nelle parti comuni degli edifici di un condominio il limite massimo è pari a:

- **€ 20.000**, moltiplicato per il numero delle unità immobiliari che compongono l'edificio, se lo stesso è composto da 2 a 8 unità immobiliari
- **€ 15.000**, moltiplicato per il numero delle unità immobiliari che compongono l'edificio, se lo stesso è composto da più di 8 unità.

Sugli edifici unifamiliari o sulle unità immobiliari di edifici plurifamiliari, la detrazione è calcolata su un ammontare complessivo delle spese non superiore a **€ 30.000** per singola unità immobiliare.

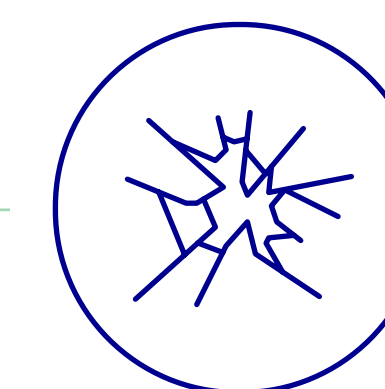

Interventi antisismici

Gli importi di spesa ammessi al Superbonus sono pari a:

- **€ 96.000**, nel caso di interventi realizzati su singole unità immobiliari
- **€ 96.000**, moltiplicato per il numero delle unità immobiliari di ciascun edificio, per gli interventi sulle parti comuni di un condominio.

! Se il credito corrispondente alla detrazione spettante è ceduto a un'impresa di assicurazione e contestualmente viene stipulata una **polizza che copre il rischio di eventi calamitosi, come il terremoto, la detrazione spettante per i premi assicurativi versati è pari al 90%**.

Per saperne di più, puoi consultare il Decreto Rilancio ([D.L. 34/2020](#)), il sito dell'[Agenzia delle Entrate](#), le [FAQ](#) o il [vademecum dell'Agenzia delle Entrate](#).



I beneficiari delle agevolazioni fiscali e le figure professionali coinvolte



Soggetti beneficiari del Superbonus

Privati e condomini

committenti dei lavori sugli edifici

Possono beneficiare delle agevolazioni in uno dei seguenti modi:

- Richiedendo all'impresa edile lo **sconto in fattura del 100%** dell'importo dei lavori
- **Detraendo direttamente in dichiarazione dei redditi** il 110% dell'importo dei lavori effettuati, in 5 anni
- **Cedendo il credito d'imposta maturato** ad altri soggetti, inclusi istituti di credito e assicurazioni

Imprese edili

esecutori dei lavori sugli edifici

Le imprese che applicano lo sconto del 100% in fattura, possono usufruire delle agevolazioni in uno dei seguenti modi:

- **Detraendo direttamente in dichiarazione dei redditi** il 110% dell'importo dei lavori, in 5 anni
- **Cedendo a loro volta il credito d'imposta maturato** ad altri soggetti, inclusi istituti di credito e assicurazioni

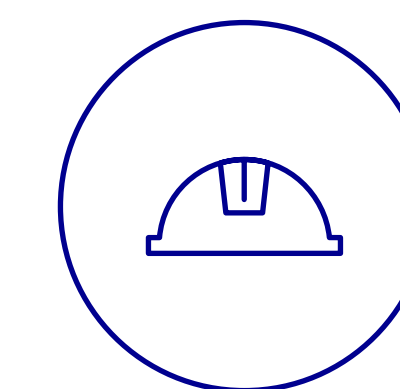

Altre figure coinvolte

Ingegneri, geometri e architetti

tecnici asseveratori

Rilasciano **l'asseverazione tecnica (obbligatoria)** relativa agli interventi di efficienza energetica e di riduzione del rischio sismico, che certifichi il rispetto dei requisiti tecnici necessari ai fini delle agevolazioni fiscali e la congruità delle spese sostenute in relazione agli interventi agevolati

Dottori commercialisti, ragionieri, periti commerciali, consulenti del lavoro e caf

Abilitati alla trasmissione telematica delle dichiarazioni, rilasciano **il visto di conformità (obbligatoria)** dei dati relativi alla documentazione

Per saperne di più, puoi consultare il Decreto Rilancio ([D.L. 34/2020](#)), il sito dell'[Agenzia delle Entrate](#), le [FAQ](#) o il [vademecum dell'Agenzia delle Entrate](#).



Superbonus in pillole

Offerta Assicurativa ARTA S.R.L.

Cessione del credito

Portale Web di supporto

Contatta
la tua Agenzia

L'OFFERTA DI ARTA S.R.L. PER IL SUPERBONUS



L'offerta Assicurativa ARTA S.R.L. per i Privati e i Condomini

ARTA S.R.L. Assicurazioni mette a disposizione dei propri clienti interessati al Superbonus un'offerta assicurativa per tutelare la Casa e il Condominio oggetto di riqualificazione. In più, cedendo il credito fiscale ad AXA, le garanzie per la protezione da eventi calamitosi come il Terremoto, hanno un ulteriore vantaggio: detrazione del 90% del premio assicurativo.



Nuova Protezione Casa

Protegge l'abitazione oggetto degli interventi di riqualificazione da eventi che possono danneggiarla come incendio, eventi naturali e catastrofali, oltre ad altre coperture come furto e danni accidentali a terzi. La copertura può essere estesa anche agli **impianti solari e fotovoltaici**.



Globale Fabbricati

Protegge il condominio oggetto degli interventi di riqualificazione da eventi che possono danneggiarlo come incendio e catastrofi naturali oltre ad altre coperture come danni accidentali a terzi o per guasti agli impianti condominiali. La copertura può essere estesa anche agli **impianti solari e fotovoltaici condominiali**.



PER SAPERNE DI PIÙ SUL SUPERBONUS

Superbonus in pillole



Offerta Assicurativa ARTA S.R.L.



Cessione del credito



Portale Web di supporto

L'OFFERTA DI ARTA S.R.L. PER IL SUPERBONUS

Contatta
la tua Agenzia

L'offerta Assicurativa ARTA S.R.L. per le Imprese edili

Per le imprese che effettueranno i lavori edili su abitazioni e condomini, AXA ha proposto una gamma di prodotti assicurativi a tutela sia dell'impresa stessa che del committente dei lavori nel caso in cui qualcosa andasse storto.



CAR all risk (Contractor's All Risk)

Protegge il committente e l'impresa esecutrice dei lavori sia in caso di **danni diretti all'opera** (oggetto dell'appalto e preesistente), sia da eventuali **danni causati a terzi durante l'esecuzione dei lavori**.



Decennale Postuma e Rimpiazzo d'Opera

Tutela il committente e l'impresa esecutrice nel caso in cui, **a partire dalla fine dei lavori e per i successivi 10 anni, l'opera riveli danni alle parti strutturali** (Decennale Postuma), o agli elementi **non strutturali** su cui si è intervenuto (Rimpiazzo D'Opera). Per poter sottoscrivere queste coperture, è essenziale aver stipulato la CAR All Risk durante l'esecuzione dei lavori.



Cauzione di Buona Esecuzione

Protegge il committente dal rischio che l'impresa edile **non abbia svolto i lavori rispetto a quanto definito nel contratto di appalto** o nel caso di **default della stessa**. Se sei un cliente ARTA S.R.L. ed effettui lavori in regime di Superbonus, è importante avere questa copertura in quanto i capitolati dovranno prevedere gli interventi coerenti con quanto prescritto dal D.L. 34/2020: è quindi probabile che un lavoro non eseguito secondo il capitolato non ottenga il beneficio fiscale.



PER SAPERNE DI PIÙ SUL SUPERBONUS

Superbonus in pillole



Offerta Assicurativa ARTA S.R.L.

L'OFFERTA DI ARTA S.R.L. PER IL SUPERBONUS

Cessione del credito

Portale Web di supporto

Contatta
la tua Agenzia

L'offerta Assicurativa ARTA S.R.L. per ingegneri, geometri e architetti

Per tutti i professionisti coinvolti nell'asseverazione tecnica quali ingegneri, geometri e architetti, ARTA S.R.L. Assicurazioni mette a disposizione una soluzione assicurativa dedicata alla Responsabilità civile e una tutela a 360° della loro attività professionale

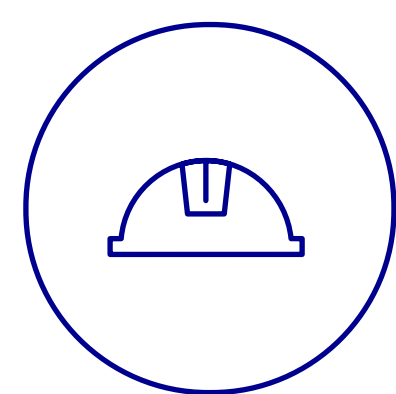

Professione Libera dedicata a ingegneri, geometri e architetti

Il D.L. 34/2020 prevede per **i tecnici asseveratori, che operano in regime di Superbonus, l'obbligatorietà di una polizza di Responsabilità Civile** con massimale non inferiore a €500.000, e comunque commisurata agli interventi da asseverare, al fine di garantire ai propri clienti e al bilancio dello Stato il risarcimento dei danni eventualmente provocati dall'attività prestata.

Le polizze AXA Professione Libera, oltre a fornire la copertura RC obbligatoria per l'asseverazione tecnica, tutela a 360 gradi l'attività professionale di Geometri, Architetti e Ingegneri a prescindere che sia impattata dal Superbonus.



PER SAPERNE DI PIÙ SUL SUPERBONUS

Superbonus in pillole



Offerta Assicurativa ARTA S.R.L.

L'OFFERTA DI ARTA S.R.L. PER IL SUPERBONUS

Cessione del credito

Portale Web di supporto

Contatta
la tua Agenzia

Per interventi
Superbonus 110%

L'offerta AXA di cessione del credito per interventi Superbonus 110%

ARTA S.R.L. Assicurazioni fa il suo ingresso nel campo della cessione del credito.

I clienti Privati e Imprese potranno cedere ad ARTA S.R.L. il credito fiscale maturato per i lavori di riqualificazione previsti dal Superbonus ed ottenere la disponibilità economica necessaria per effettuare gli interventi.

102%

È la percentuale dell'importo dei lavori che **ARTA S.R.L. riconoscerà a Privati e Imprese** che sceglieranno di cedere il credito d'imposta maturato per gli interventi effettuati in regime di Superbonus 110% con recupero fiscale in 5 anni



PER SAPERNE DI PIÙ SUL SUPERBONUS

Superbonus in pillole

L'OFFERTA DI ARTA S.R.L. PER IL SUPERBONUS

Offerta Assicurativa ARTA S.R.L.



Cessione del credito



Portale Web di supporto

Contatta
la tua Agenzia

Per interventi diversi
dal Superbonus 110%

L'offerta ARTA S.R.L. di cessione del credito per interventi diversi dal Superbonus 110%

ARTA S.R.L. acquisterà anche crediti derivanti da detrazioni fiscali inferiori al 110% per interventi previsti dal Decreto Rilancio diversi da quelli del Superbonus, purchè di importo superiore a €10.000.

TIPOLOGIA INTERVENTI		% dell'importo totale dei lavori detraibile fiscalmente	Anni per il recupero totale del credito fiscale
SISMABONUS	Miglioramento di una classe sismica	70%	5 anni
	Miglioramento di due classi sismiche	80%	5 anni
ECOBONUS	Serramenti, infissi e schermature solari (es. tende da sole)	50%	10 anni
	Caldaie a biomassa e a condensazione	50%	10 anni
	Pompe di calore, scaldacqua a pompa e generatori ibridi di calore	65%	10 anni
	Collettori/pannelli solari e interventi di coibentazione edilizia	65%	10 anni
	Microgeneratori di elettricità e calore	65%	10 anni
	Impianti fotovoltaici e sistemi di accumulo dell'energia	50%	10 anni
	Colonnine di ricarica elettrica	50%	10 anni
	Intervento su involucro edificio con incidenza >25% della superficie	70%	10 anni
Miglioramento della prestazione energetica invernale/estiva dell'edificio	75%	10 anni	
RISTRUTTURAZIONE	Recupero edilizio di abitazioni (es. installazione ascensori)	50%	10 anni
FACCIATE	Pulitura, tinteggiatura e rinnovo elementi costitutivi facciata esterna	90%	10 anni
ECOBONUS + SISMABONUS	Intervento su involucro edificio (>25%) e miglioramento una classe sismica	80%	10 anni
	Intervento su involucro edificio (>25%) e miglioramento due classi sismiche	85%	10 anni

OFFERTA DI ARTA S.R.L.

92%*

80%*

*percentuale dell'importo detraibile che **ARTA S.R.L. riconoscerà subito a Privati e Imprese** che cederanno il credito d'imposta maturato

PER SAPERNE DI PIÙ SUL SUPERBONUS

Superbonus in pillole

L'OFFERTA DI ARTA S.R.L. PER IL SUPERBONUS

Offerta Assicurativa ARTA S.R.L.

Cessione del credito

Portale Web di supporto

Contatta
la tua Agenzia



Un portale web per la gestione delle pratiche del Superbonus

Documenti, scadenze, verifiche... sappiamo che gli adempimenti richiesti per accedere al Superbonus sono molti e possono scoraggiare.

Per questo tutti i **clienti che sceglieranno le soluzioni di cessione del credito di ARTA S.R.L.**, riceveranno dalla propria Agenzia le credenziali di accesso ad un portale molto semplice e intuitivo per agevolare la gestione delle pratiche relative al Superbonus 110%.

Un **unico punto di accesso**, per guidarvi negli **adempimenti burocratici e legali** previsti durante tutte le fasi dei lavori.

Tra i **servizi a disposizione del cliente** offerti sul portale troviamo:

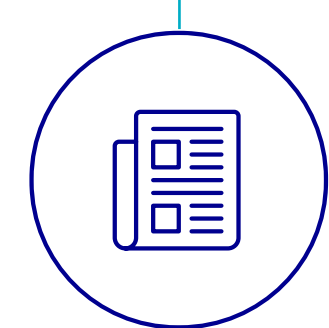

Possibilità di essere **assistiti** a partire dalle **pratiche preliminari** per la formazione del credito d'imposta, fino al momento della sua cessione ad ARTA S.R.L. e **relativo perfezionamento**.

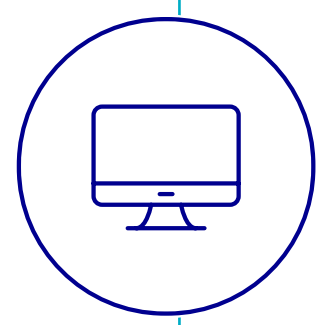

Supporto nella **gestione delle scadenze** e indicazioni sulla **documentazione richiesta** da caricare sul portale.

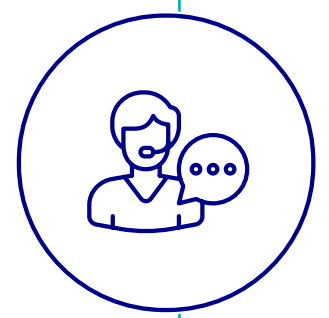

Servizio di **Help Desk** dedicato per richiedere assistenza.

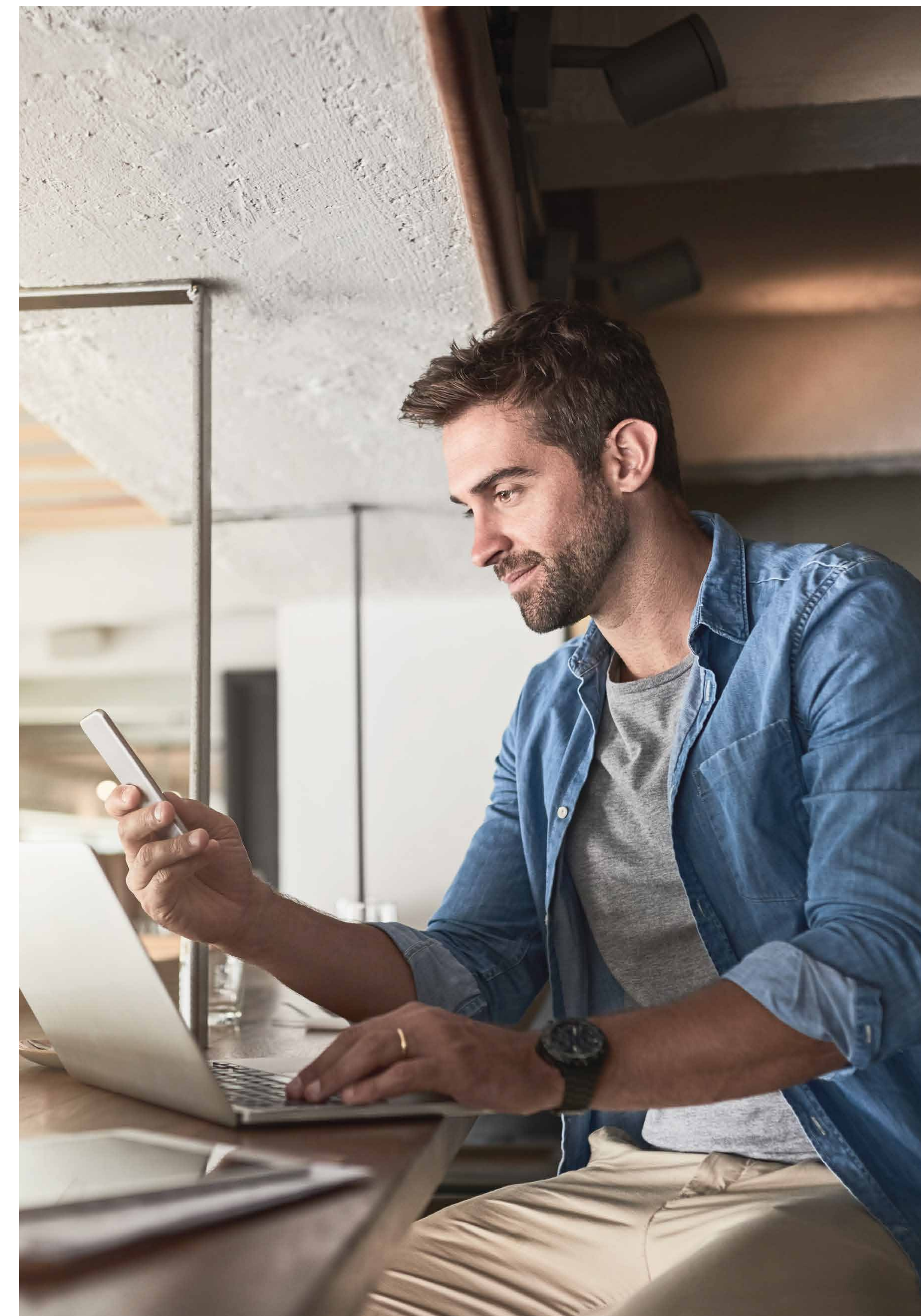

PER SAPERNE DI PIÙ SUL SUPERBONUS

Superbonus in pillole

L'OFFERTA DI ARTA S.R.L. PER IL SUPERBONUS

Offerta Assicurativa ARTA S.R.L.

Cessione del credito

Portale Web di supporto

Contatta
la tua Agenzia

Intervento di Antiribaltamento Tamponature

PARTICOLARE: (SCHEMA - TRAVE APPOGGIATA)

PREVENZIONE ANTIRIBALTAMENTO DELLE TAMPONATURE MEDIANTE APPLICAZIONE SU INTONACO ESISTENTE DI RETE BIASSIALE IN FIBRA NATURALE DI BASALTO CON INTONACO-RASANTE CERTIFICATO EN 998 A BASE DI PURA CALCE NHL 3.5 E CUCITURA MEDIANTE BARRE ELICOIDALI CERTIFICATE EN 845 IN ACCIAIO INOX AISI 304 - AISI 316

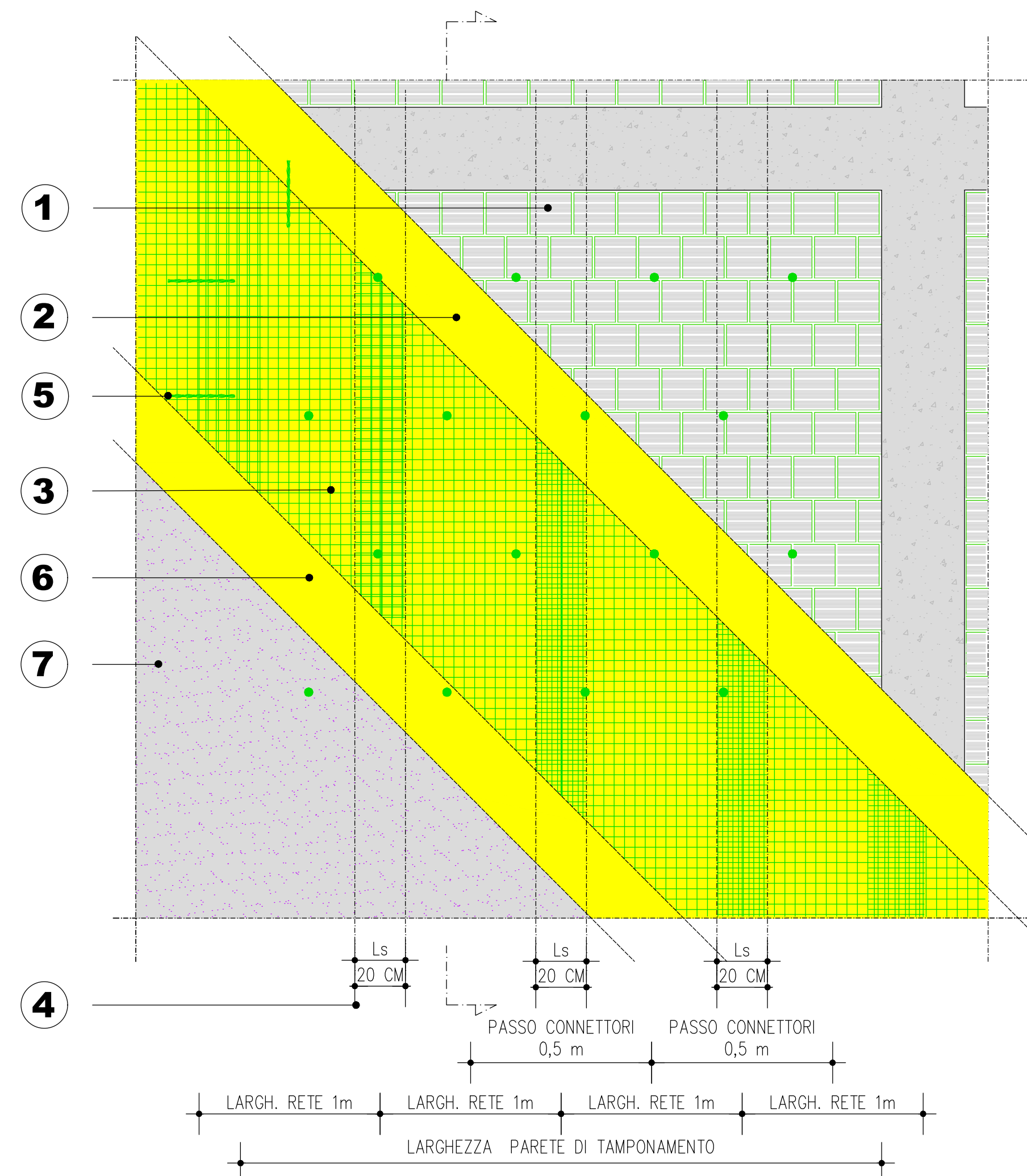

PROSPETTO SISTEMA DI PRESIDIO ANTIRIBALTAMENTO DELLA TAMPONATURA TRAMITE GEO GRID 120 E BARRE STEEL DRYFIX 8

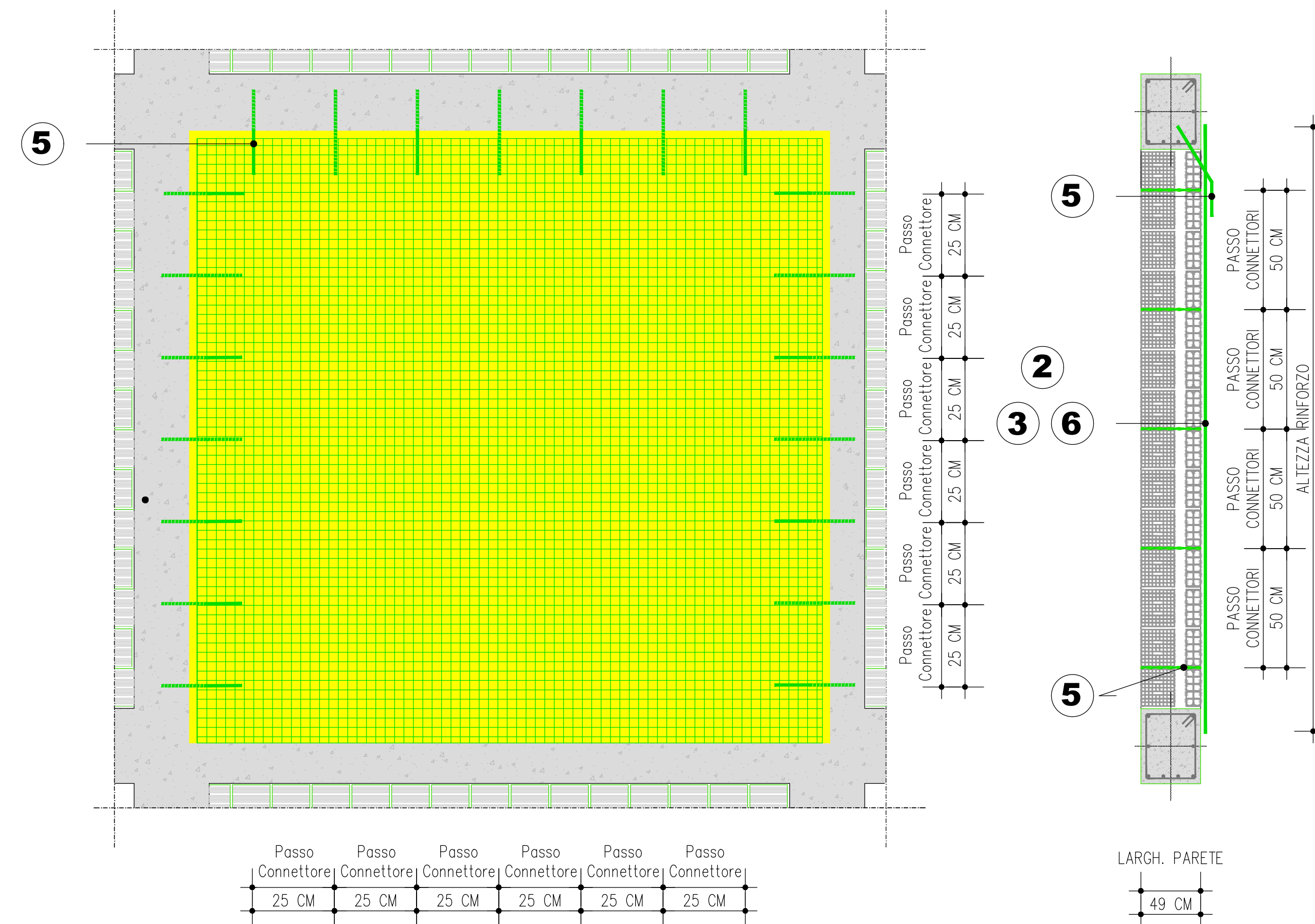

PROSPETTO DI DETTAGLIO E SEZIONE A-A' INSTALLAZIONE A SECCO BARRE STEEL DRYFIX 8 LUNGO LO SVILUPPO DEL TELAIO IN CEMENTO ARMATO E PRESIDIO ANTIRIBALTAMENTO MEDIANTE GEO GRID 120 E BARRE STEEL DRYFIX 8

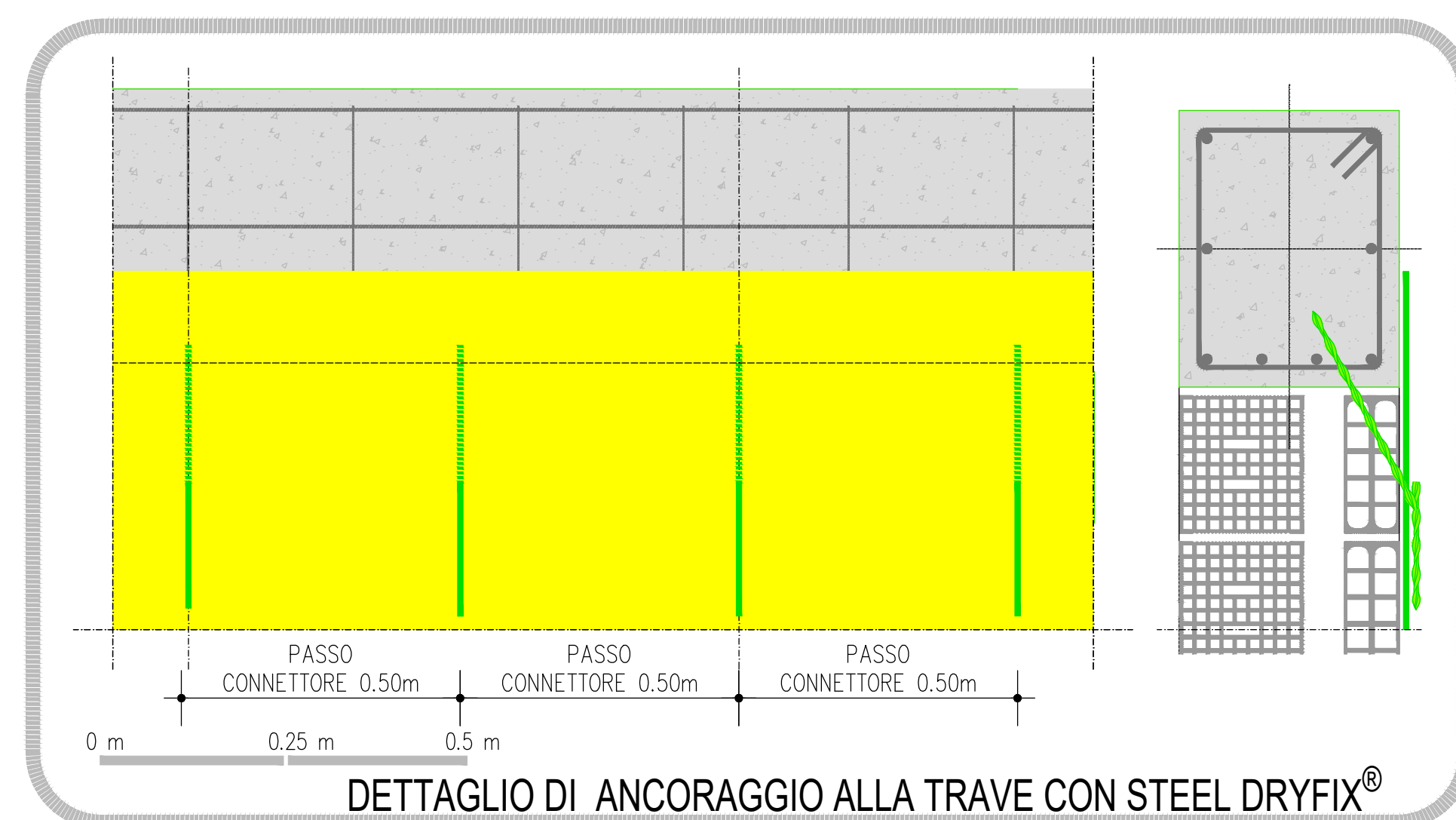

DETTAGLIO DI ANCORAGGIO ALLA TRAVE CON STEEL DRYFIX®

1 PREPARAZIONE DEL SUBSTRATO: ASPORTAZIONE TOTALE DELL'INTONACO ESISTENTE. SUCCESSIVA PULIZIA E IRRUVIDIMENTO CON ASPERITÀ PARI A 0,5 mm. PROVVEDERE ALLA RIMOZIONE DELLA POLVERE DAI SUPPORTI EFFETTUANDO UN LAVAGGIO CON ACQUA A BASSA PRESSIONE DI TUTTE LE SUPERFICI INTERESSATE

2 APPLICAZIONE DEL SISTEMA DI PREVENZIONE: STESURA DI UNA PRIMA MANO GEOCALCE® MULTIUSO GARANTENDO SUL SUPPORTO UNA QUANTITÀ DI MATERIALE SUFFICIENTE (SPESSORE MEDIO 3 - 5 mm) PER APPLICARE E INGLOBARE LA RETE DI RINFORZO

3 INSTALLAZIONE SULLA MATRICE ANCORA FRESCA, DELLA RETE DI BASALTO GEO GRID 120, GARANTENDO IL COMPLETO INGLOBAMENTO DELLA STESSA NELLO STRATO DI MATRICE. IL SISTEMA DEVE ESSERE APPLICATO IN MANIERA DIFFUSA SU TUTTA LA SUPERFICIE INTERESSATA. NEI PUNTI DI GIUNZIONE LONGITUDINALE, SOVRAPPORRE DUE STRATI DI RETE PER ALMENO 20 cm (Ls).

4 LUNGHEZZA DI SOVRAPPOSIZIONE Ls = 20 cm

5 ATTESA LA MATURAZIONE DELLA MALTA, INSTALLAZIONE DELLE BARRE ELICOIDALI STEEL DRYFIX® 8 INSERITE A SECCO ALL'INTERNO DEL FORO PILOTA MEDIANTE APPPOSITO MANDRINO STEEL DRYFIX 10-12, INCLINATI DI 45°, PARTENDO DALL'ULTIMO CORSO DI BLOCCHI FINO A RAGGIUNGERE L'ELEMENTO STRUTTURALE PORTANTE IN CA AVENDO CURA DI ENTRARE NEL CALCESTRUZZO PER ALMENO 4 - 5 cm. TERMINATA L'INSTALLAZIONE DELLA BARRA PROCEDERE CON LA PIEGATURA NORMALE DELLA BARRA SULLA RETE.

In ragione di n°5 fori al metro lineare di fascia di rete, realizzazione di fori pilota inclinati di opportuno diametro fino a circa 4-5 cm dentro l'elemento in c.a..

6 RASATURA FINALE PROTETTIVA, REALIZZATA CON GEOCALCE® MULTIUSO, AL FINE DI INGLOBARE COMPLETAMENTE IL PRESIDIO (SPESSORE COMPLESSIVO DEL SISTEMA 8 mm)

7 COMPLETARE IL CICLO DELL'INTONACO DI RINFORZO MEDIANTE RASANTI E PITTURE DELLA LINEA GEOCALCE® O BIOCALCE®

CRITERI DI PROGETTAZIONE DI ELEMENTI STRUTTURALI SECONDARI ED ELEMENTI COSTRUTTIVI NON STRUTTURALI - ELEMENTI COSTRUTTIVI NON STRUTTURALI

Per elementi costruttivi non strutturali s'intendono quelli con rigidità, resistenza e massa tali da influenzare in maniera significativa la risposta strutturale e quelli che, pur non influenzando la risposta strutturale, sono ugualmente significativi ai fini della sicurezza e/o dell'incolumità delle persone. (D.M. 17 gennaio 2018 "Norme tecniche per le costruzioni" §7.2.3)

ELEMENTI NON STRUTTURALI (NS) - VERIFICHE DI STABILITÀ (STA)

Per gli elementi non strutturali devono essere adottati magisteri atti ad evitare la possibile espulsione sotto l'azione della Fa [Forza sismica orizzontale distribuita o agente nel centro di massa dell'elemento strutturale, nella direzione più sfavorevole, risultante delle forze distribuite proporzionali alla massa] (v. §7.2.3) corrispondente allo SL e alla CU considerati. (D.M. 17 gennaio 2018 "Norme tecniche per le costruzioni" §7.3.6.2)

PER SAPERNE DI PIÙ
SUL SUPERBONUS

Superbonus
in pillole

Offerta Assicurativa
ARTA S.R.L.

L'OFFERTA DI ARTA S.R.L.
PER IL SUPERBONUS

Cessione
del credito

Portale Web
di supporto

Contatta
la tua Agenzia



Intervento - Nodo d'angolo 01

DISEGNO TIPOLOGICO DEL RINFORZO DI NODI STRUTTURALI IN C.A. CON APPLICAZIONE DEL SISTEMA BREVETTATO SIS.MI.C.A. DI LOGICA TRE CONFORME AL D.M.17/01/2018 E CIRC. MIN. 7 DEL 21/01/2019.

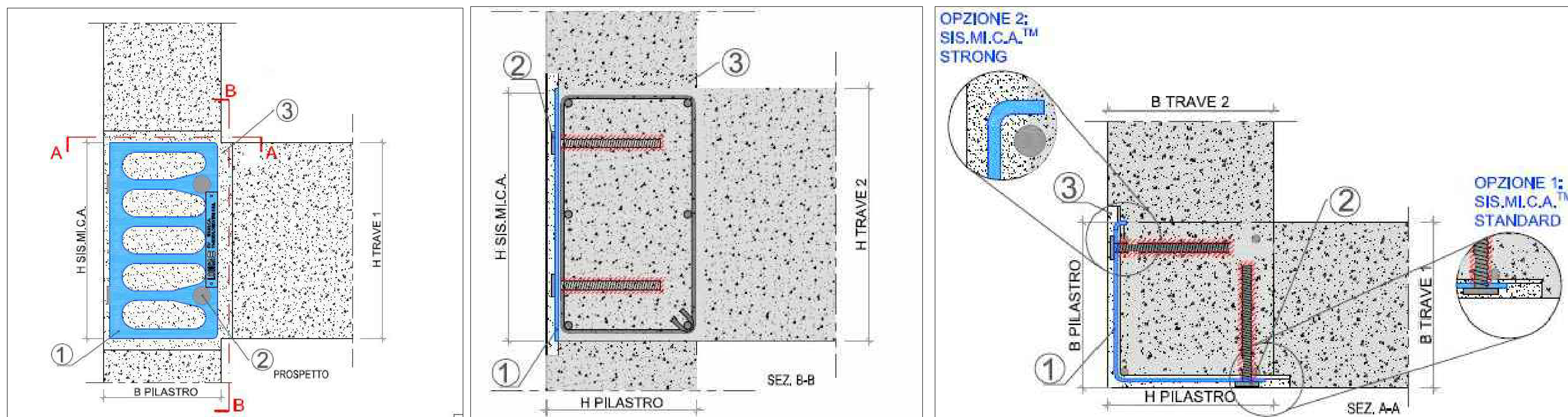

INSTALLAZIONE SISTEMA SIS.MI.C.A.

FASE 1: SCARIFICA E PULITURA DEL SUPPORTO

FASE 2: REALIZZAZIONE FORI PER ANCORAGGIO CON DISPOSITIVO DI CENTRAGGIO GUIDA FORO

FASE 3: ALLETTAMENTO GEOLITE 40, POSIZIONAMENTO PIASTRA SIS.MI.C.A. E INGHISAGGIO CONNETTORI MEDIANTE RESINA EPOSSIDICA EPOFIX

FASE 4: RIPRISTINO DEL COPRIFERRO DEL NODO CON GEOLITE 40

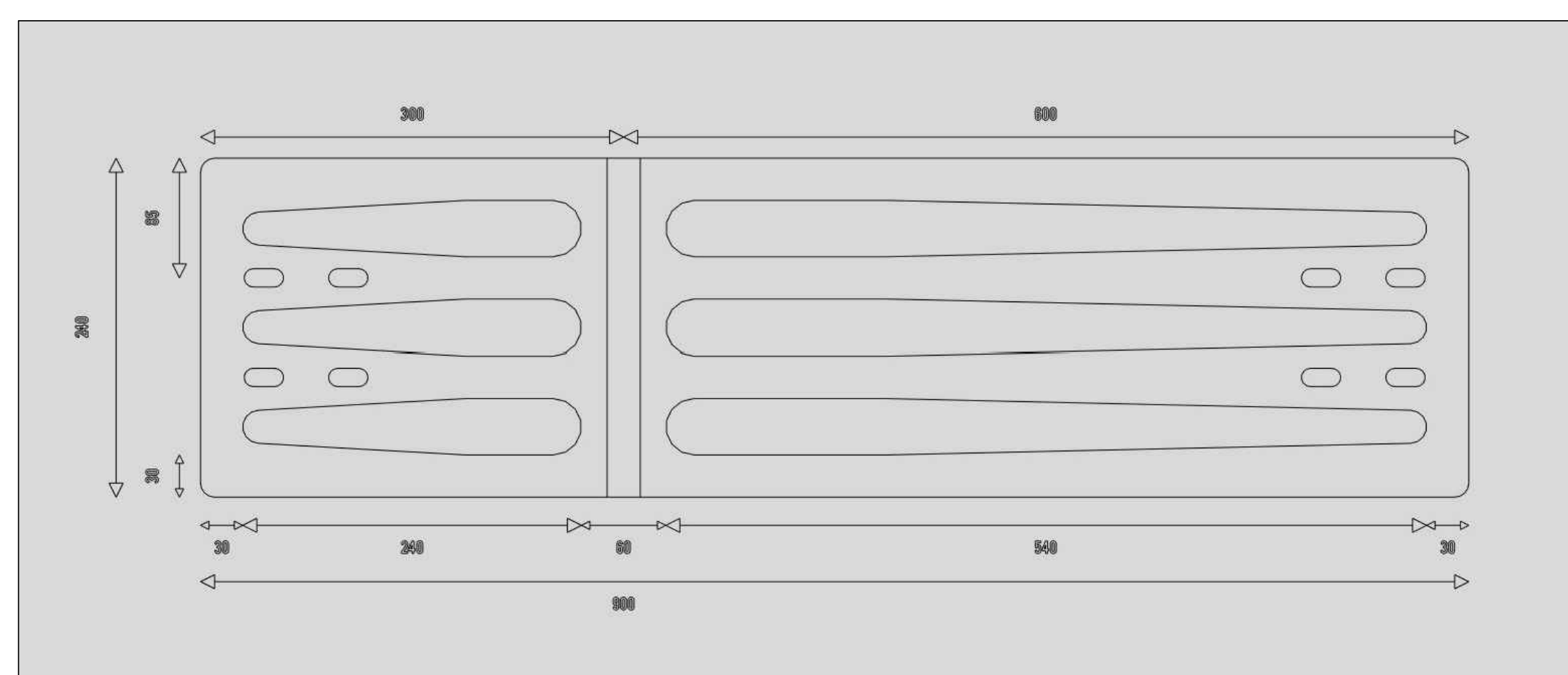

Piastra NODO d'angolo 01 (riportato nella relazione di calcolo) di dimensioni 600x240mm e 300x240mm spessore 5mm; Quantità n°1.

N.B. La piastra dovrà essere confermata una volta eseguita la scarifica delle parti per controllare l'effettiva dimensione

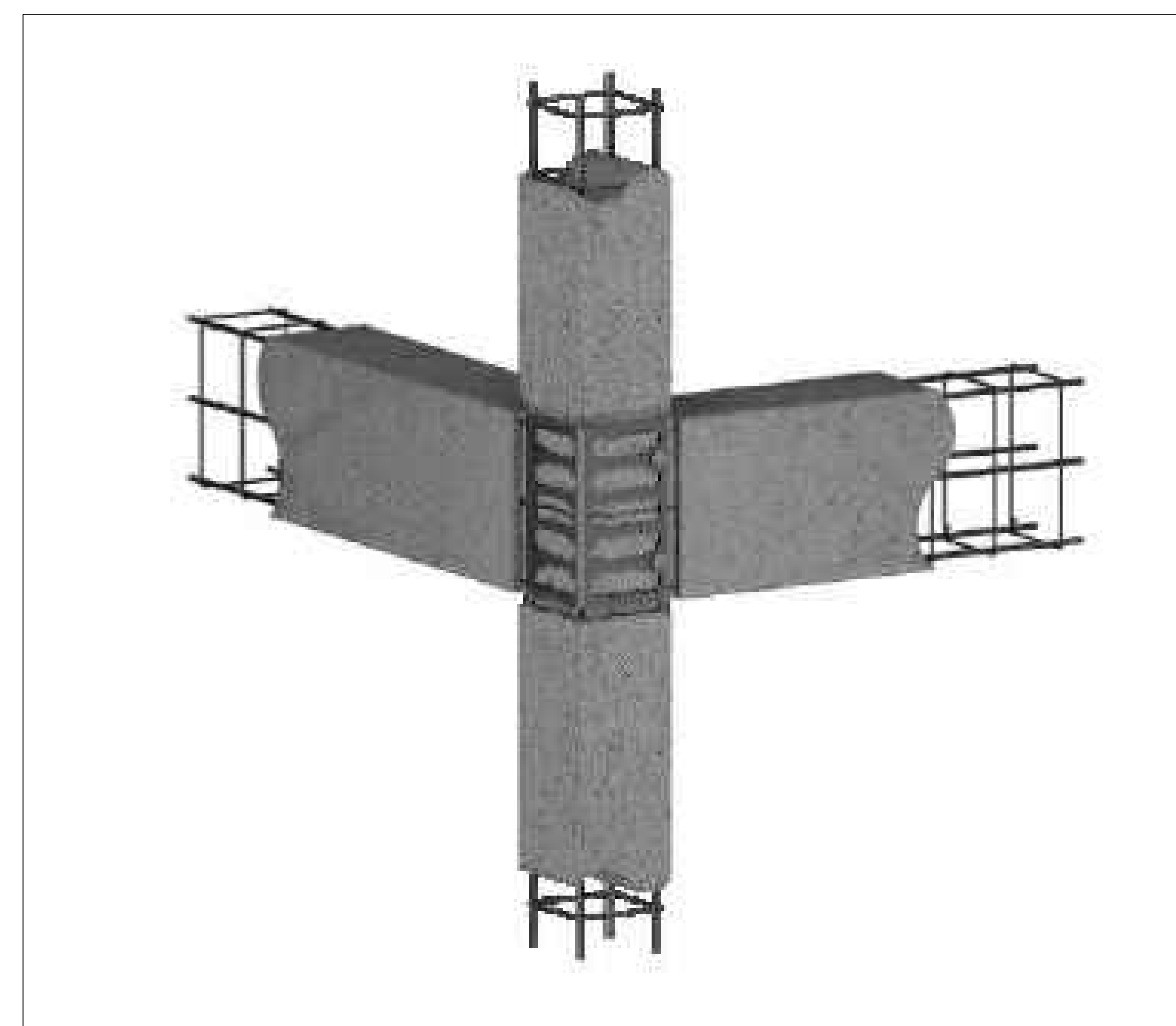

PER SAPERNE DI PIÙ
SUL SUPERBONUS

Superbonus
in pillole

Offerta Assicurativa
ARTA S.R.L.

L'OFFERTA DI ARTA S.R.L.
PER IL SUPERBONUS

Cessione
del credito

Portale Web
di supporto

Contatta
la tua Agenzia

Intervento - Nodo di facciata 02-03

DISEGNO TIPOLOGICO DEL RINFORZO DI NODI STRUTTURALI IN C.A. CON APPLICAZIONE DEL SISTEMA BREVETTATO SIS.MI.C.A. DI LOGICA TRE CONFORME AL D.M.17/01/2018 E CIRC. MIN. 7 DEL 21/01/2019.

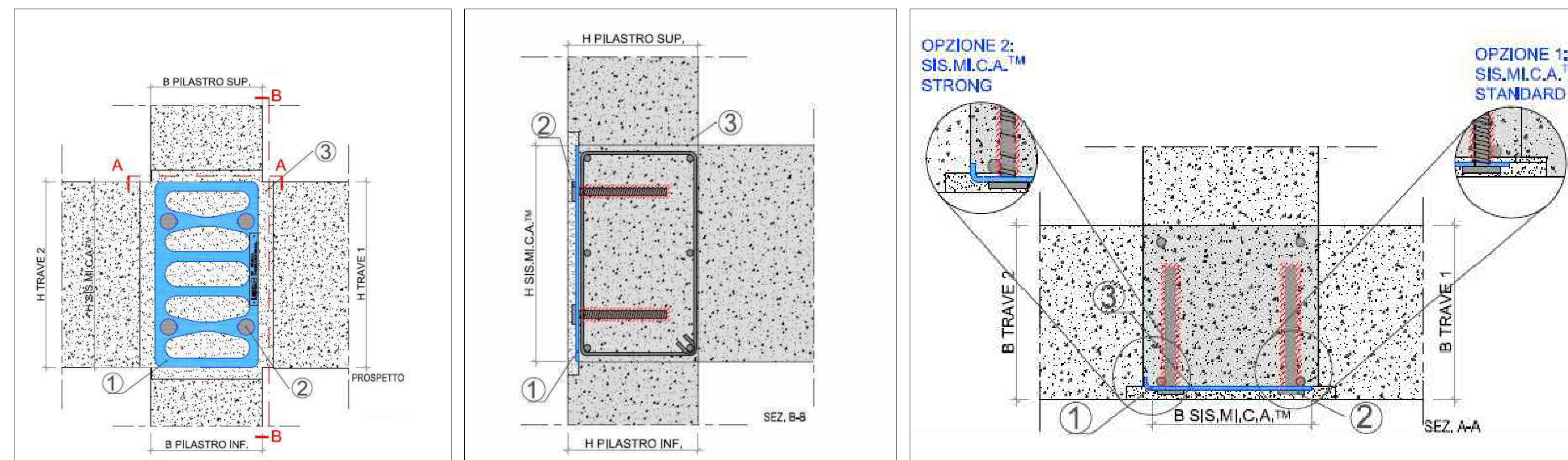

INSTALLAZIONE SISTEMA SIS.MI.C.A.

FASE 1: SCARIFICA E PULITURA DEL SUPPORTO

FASE 2: REALIZZAZIONE FORI PER ANCORAGGIO CON DISPOSITIVO DI CENTRAGGIO GUIDA FORO

FASE 3: ALLETTAMENTO GEOLITE 40, POSIZIONAMENTO PIASTRA SIS.MI.C.A. E INGHISAGGIO CONNETTORI MEDIANTE RESINA EPOSSIDICA EPOFIX

FASE 4: RIPRISTINO DEL COPRIFERRO DEL NODO CON GEOLITE 40

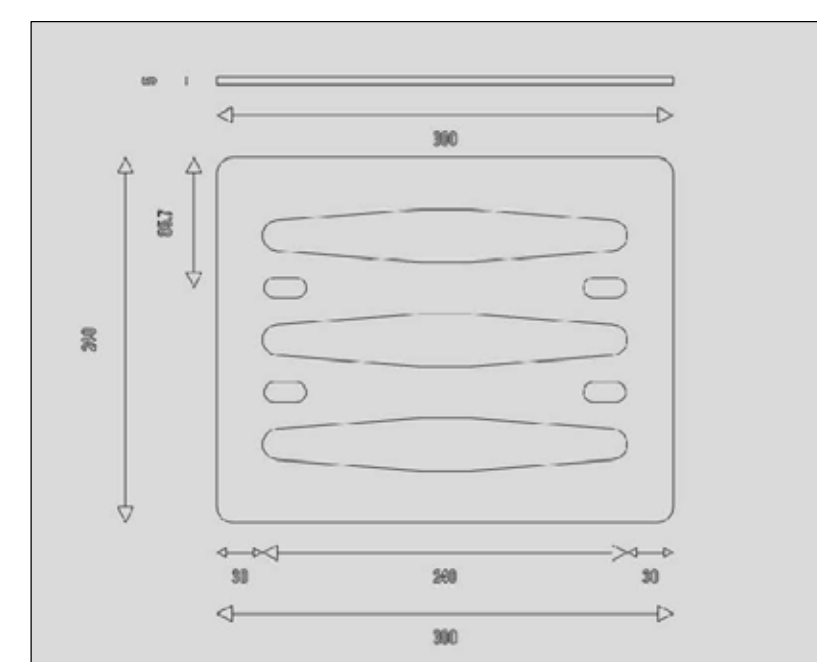

Piastra NODO di facciata 02 - dimensioni 300x240mm, spessore 5mm. Quantità n°11

N.B. La piastra dovrà essere confermata una volta eseguita la scarifica delle parti per controllare l'effettiva dimensione

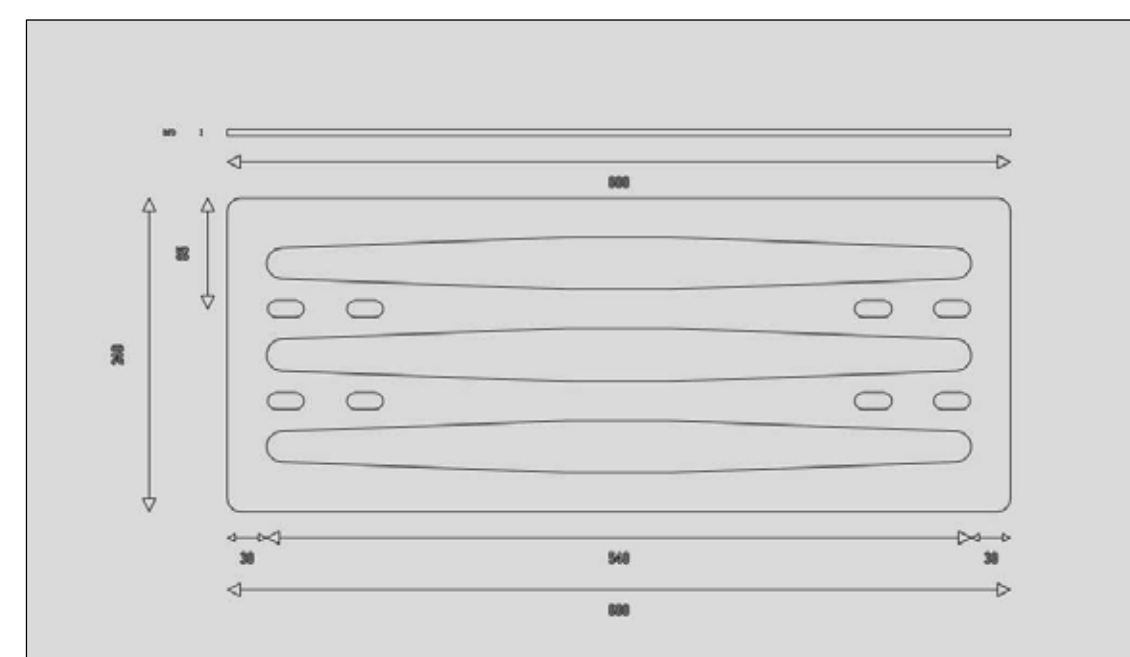

Piastra NODO di facciata 03 - dimensioni 600x240mm, spessore 5mm. Quantità n°2

N.B. La piastra dovrà essere confermata una volta eseguita la scarifica delle parti per controllare l'effettiva dimensione

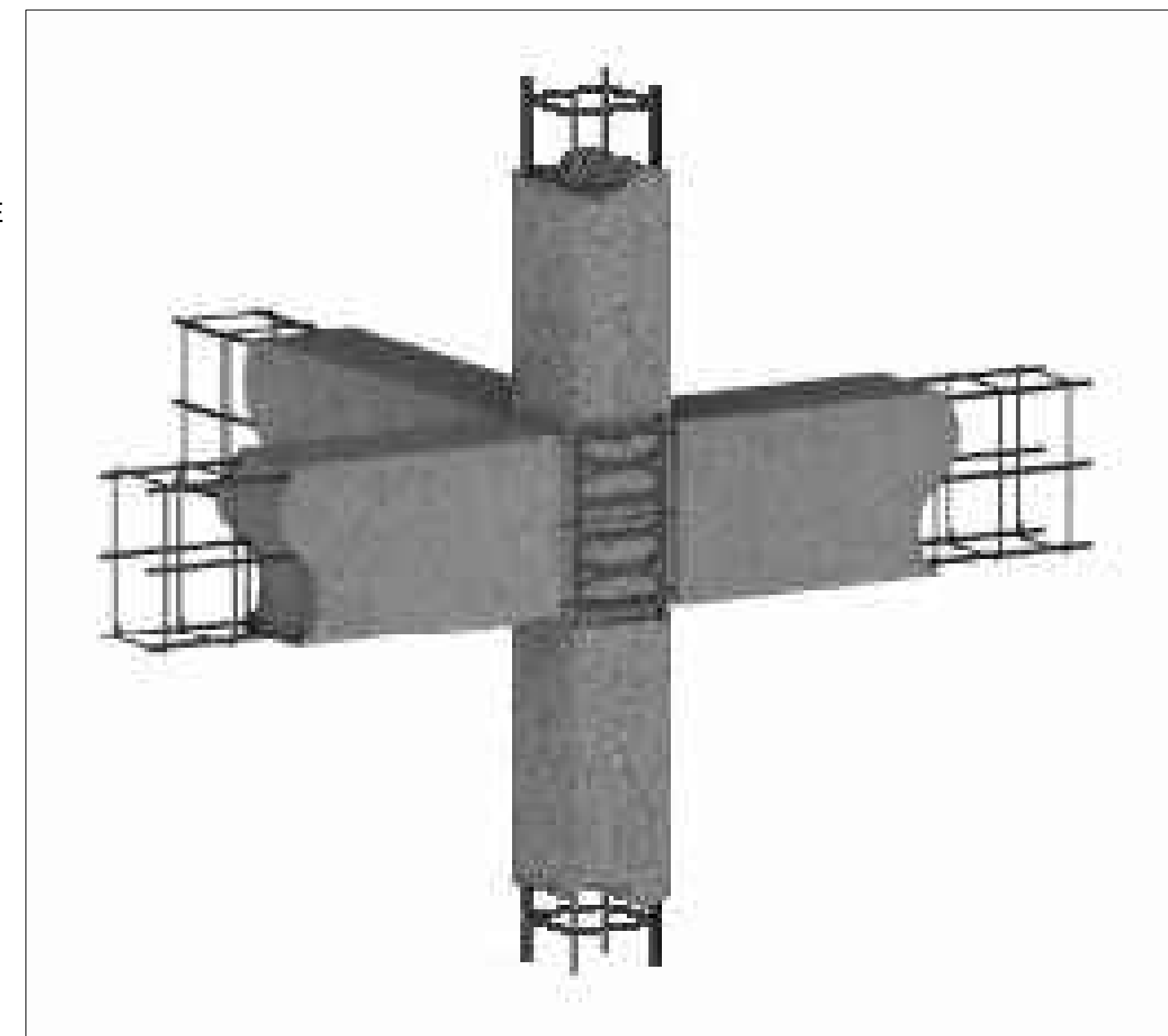

PER SAPERNE DI PIÙ
SUL SUPERBONUS

Superbonus
in pillole

Offerta Assicurativa
ARTA S.R.L.

L'OFFERTA DI ARTA S.R.L.
PER IL SUPERBONUS

Cessione
del credito

Portale Web
di supporto

Contatta
la tua Agenzia

Sintesi - Progettazione Esecutiva Condominio Parco dei Limoni Via SS 16 Sud 30/F - Vasto

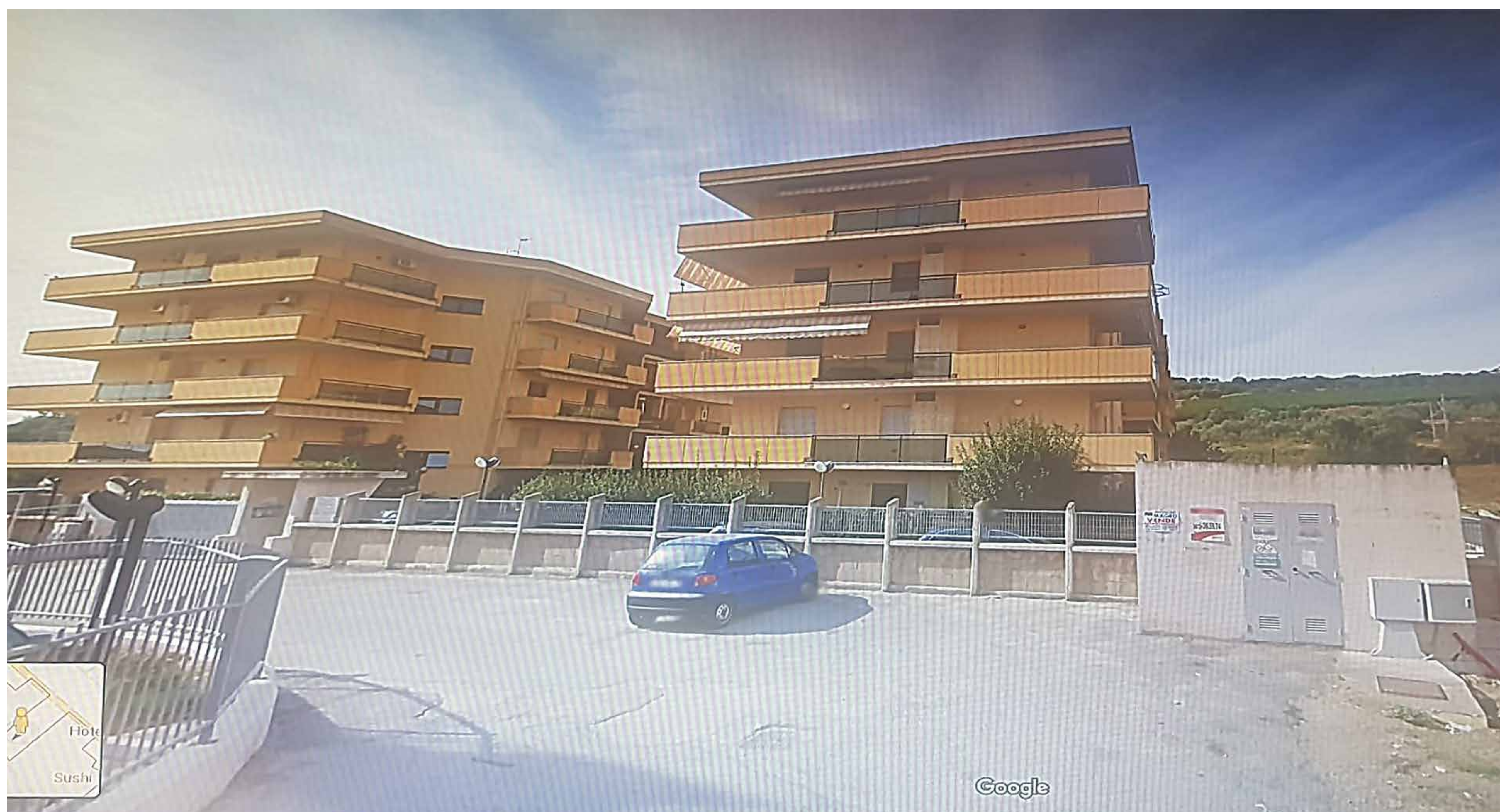

PER SAPERNE DI PIÙ
SUL SUPERBONUS

Superbonus
in pillole

Offerta Assicurativa
ARTA S.R.L.

L'OFFERTA DI ARTA S.R.L.
PER IL SUPERBONUS

Cessione
del credito

Portale Web
di supporto

Contatta
la tua Agenzia

Opere Condominiali

Opere Condominiali

- 1 Isolamento termico delle superfici opache - **CAPPOTTO**
- 2 Coibentazione del tetto
- 3 Impianti fotovoltaici con accumulatori numero 6
- 4 Colonnine per ricarica elettrica numero 6
- 5 Sostituzione ascensore (in verifica)
- 6 Sisma Bonus - Antiribaltamento

PER SAPERNE DI PIÙ
SUL SUPERBONUS

Superbonus
in pillole

Offerta Assicurativa
ARTA S.R.L.

L'OFFERTA DI ARTA S.R.L.
PER IL SUPERBONUS

Cessione
del credito

Portale Web
di supporto

Contatta
la tua Agenzia

Opere del singolo Condomino

- 1 Sostituzione infissi
- 2 Sostituzione Caldaia con tipo a condensazione
- 3 Valvole termostatiche a termosifoni
- 4 Sostituzione pompe di calore
- 5 Riscaldamento/raffreddamento a pavimento servito da impianto fotovoltaico da 2,5 KW
- 6 Sostituzione portone caposcala
- 7 Schermature Solari - Tende da sole - Tapparelle

PER SAPERNE DI PIÙ
SUL SUPERBONUS

Superbonus
in pillole

L'OFFERTA DI ARTA S.R.L.
PER IL SUPERBONUS

Offerta Assicurativa
ARTA S.R.L.

Cessione
del credito

Portale Web
di supporto

Contatta
la tua Agenzia